

# KUNSPORT

## **Furtka** Wicket

---

Instrukcja montażu  
Installation manual

## Spis treści

1. Jak korzystać z instrukcji? .....	1
1.1. Wskazówki bezpieczeństwa .....	1
1.2. Pozostałe konwencje .....	1
2. Zastosowanie zgodne z przeznaczeniem .....	2
3. Informacje ogólne .....	3
3.1. Ogólne wskazówki bezpieczeństwa .....	3
3.2. Schematyczny widok furtki i istotne definicje .....	4
4. Zawartość dostawy .....	5
4.1. Elementy konstrukcyjne furtki .....	5
4.2. Osprzęt .....	5
5. Przygotowanie ławy fundamentowej .....	6
6. Montaż furtki .....	9
6.1. Montaż zawiasów .....	10
6.2. Montaż skrzydła furtki .....	12
6.3. Montaż listwy domykowej .....	13
6.4. Montaż listwy maskującej .....	14
6.5. Regulacja furtki .....	15
7. Przechowywanie i transport .....	16
7.1. Przechowywanie .....	16
7.2. Transport furtek .....	16
8. Konserwacja .....	17
9. Utylizacja .....	17

**English version .....19**

# 1. Jak korzystać z instrukcji?

## 1.1. Wskazówki bezpieczeństwa

Ostrzeżenie – ostrzega przed lekkimi urazami i zniszczeniem mienia.

Struktura wskazówki bezpieczeństwa:

 <p><b>Ostrzeżenie!</b></p>	Skutek zagrożenia
	Źródło zagrożenia
	➔ Działania zaradcze

Wyróżnienie ważnej treści:

<b>Ważne!</b>	Ważna wskazówka
---------------	-----------------

## 1.2. Pozostałe konwencje

### 1.2.1. Instrukcje

Struktura instrukcji:

- ☛ Wykonaj to polecenie.
- Opis rezultatów, jeśli dotyczy.

### 1.2.2. Listy

Struktura listy z punktami:

- Pierwszy poziom listy
- Drugi poziom listy

### 1.2.3. Legendy

**A** wymiary

**1** elementy



ikona furtki



miejsce, którego dotyczy rysunek

## 2. Zastosowanie zgodne z przeznaczeniem

Furtki firmy KONSPORT są przeznaczone do ogrodzeń terenów zewnętrznych i wjazdów w posesjach prywatnych i obiektach komercyjnych.

Konstrukcja furtek umożliwia zainstalowanie instalacji domofonowej z elektromagnesem.

Nie wolno zawieszać na furtce zbędnych obciążeń. Jest to niezgodne z przeznaczeniem, a uszkodzenia powstałe z tego powodu nie są objęte gwarancją.

**Ważne!**

Produkt powinien być montowany przez specjalistyczny zakład montażowy. Samodzielny montaż skutkuje brakiem gwarancji na montaż i prawidłowe działanie furtki.

## 3. Informacje ogólne

Furtki firmy KONSPORT to wyroby produkowane w oparciu o tabele ustandaryzowanych wymiarów. Niniejsza instrukcja montażu prezentuje wyłącznie zasady montażu furtki wykonanej w oparciu o wymiary standardowe. Istotne parametry wyrobu są zawsze wyspecyfikowane na zamówieniu.

Warunkiem gwarancji na montaż i prawidłowe działanie jest wykonanie montażu przez specjalistyczny zakład i potwierdzenie go na protokole odbioru (patrz instrukcja obsługi). Bez podpisanego protokołu odbioru gwarancja obejmuje wyłącznie wady produkcyjne wyrobu.

Cynkowanie jest procesem podnoszącym odporność wyrobu na warunki atmosferyczne. Ocynk nie jest powłoka ozdobna. Cynkowanie ogniowe nie jest procesem podnoszącym estetykę produktu. Zgrubienia, lekka chropowatość powierzchni lakierowanych, która może wystąpić na towarach sprzedającego jest skutkiem procesu cynkowania ogniowego i nie podlega reklamacji.

Zaleca się raz do roku zlecić przegląd furtki specjalistycznej firmie, która w razie potrzeby wykona niezbędne regulacje. Zagwarantuje to wieloletnie bezusterkowe użytkowanie.

### 3.1. Ogólne wskazówki bezpieczeństwa



**Ostrzeżenie**

Uszkodzenie furtki wskutek niewłaściwego używania.

Zawieszanie na furtce ciężarów, wchodzenie na furtkę grozi uszkodzeniem elementów nośnych furtki.

- Nie obciążać furtki żadnymi dodatkowymi ciężarami!

### 3.2. Schematyczny widok furtki i istotne definicje

rys. 1.

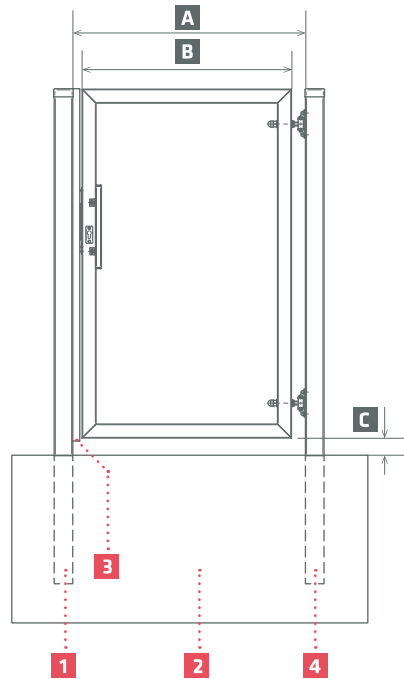

**A** światło furtki  
**B** skrzydło  
**C** prześwit furtki

**1** słupek domykowy  
**2** ława fundamentowa  
**3** listwa domykowa  
**4** słupek nośny

- Prześwit furtki **C** – odstęp skrzydła furtki do planowanego poziomu podłoża niezbędny dla swobodnego ruchu furtki = 6 cm.
- Światło furtki **A** – światło mierzone między słupkami furtki.

## 4. Zawartość dostawy

### 4.1. Elementy konstrukcyjne furtki

- |                    |        |
|--------------------|--------|
| 1. Skrzydło furtki | 1 szt. |
| 2. Listwa domykowa | 1 szt. |
| 3. Słupki nośne    | 2 szt. |

### 4.2. Osprzęt

- |                                |        |
|--------------------------------|--------|
| 1. Zawiasy                     | 4 kpl. |
| 2. Pochwyty                    | 2 kpl. |
| 3. Zamek (z wkładką i tarczką) | 1 kpl. |
| 4. Śruby montażowe             | 1 kpl. |
| 5. Sztyft zaprawkowy (opcja)   | 1 szt. |
| 6. Listwa maskująca (opcja)    | 1 szt. |

## 5. Przygotowanie łąwy fundamentowej

 <p>Ostrzeżenie!</p>	<p>Popękana łąwa fundamentowa.</p> <p>Beton wylewany w nieodpowiednich warunkach atmosferycznych może popękać.</p> <ul style="list-style-type: none"><li>▶ Podczas wylewania betonu temperatura otoczenia nie może być niższa niż <math>-5^{\circ}\text{C}</math>.</li></ul>
<p><b>Ważne!</b></p>	<p>Do poprawnego wylania łąwy fundamentowej niezbędne są szczegółowe konsultacje z inwestorem, zwłaszcza w kwestii jej wysokości i ostatecznego wyglądu powierzchni pod furtką.</p>
<p><b>Ważne!</b></p>	<p>Głębokość wykopu dostosować do lokalnych uwarunkowań przemarzania gruntu.</p>



rys. 2.

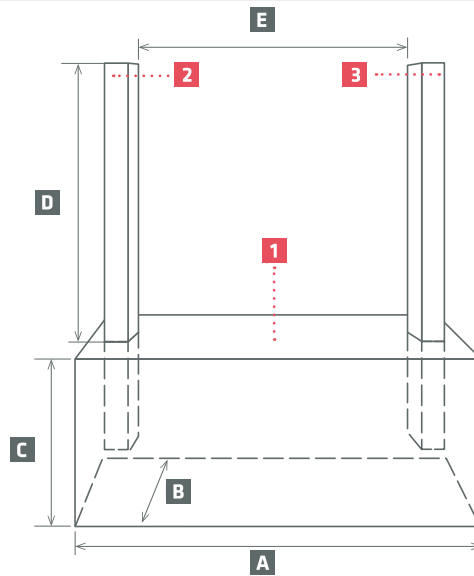

**A** długość ławy fundamentowej

**B** 30-40 cm

**C** min. 1 m

**D** wysokość skrzydła furtki + prześwit

**E** światło furtki

**1** ława fundamentowa

**2** słupek domykowy

**3** słupek nośny

- 👉 Określić miejsce wykonania ławy fundamentowej **1**.
  - długość ławy **A** = światło furtki **E** + szerokość obu słupków + ok. 20 cm
  - szerokość ławy **B** = 30-40 cm
- 👉 Wykonać wykop pod ławę fundamentową.
  - w linii istniejącego ogrodzenia
  - głębokość ławy **C** wynosi min. 1 m
- 👉 Wylać ławę.
  - zachować wymiary **A** i **B** oraz **C**
  - użyć betonu o klasie co najmniej B20
  - wysokość ławy do poziomu gruntu wg uzgodnień z inwestorem (np. ze względu na plan ułożenia kostki brukowej)

rys. 3.

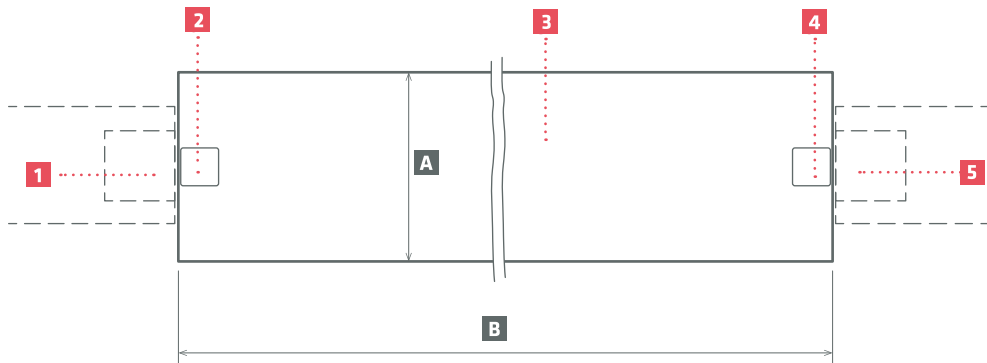

**A** 30-40 cm

**B** długość ławy fundamentowej

**1** skrajny słupek ogrodzenia

**2** słupek domykowy

**3** ława fundamentowa

**4** słupek nośny

**5** skrajny słupek ogrodzenia

- 👉 Zanurzyć słupek domykowy furtki **2** w ławie fundamentowej.
  - w linii z istniejącym ogrodzeniem
  - wysokość słupka powyżej poziomu gruntu wyznaczona jest przez planowaną wysokość furtki
- 👉 Powtórzyć czynności ze słupkiem nośnym **4**.
- 👉 Wylaną ławę z osadzonymi słupkami nośnymi pozostawić na 14 dni do związania betonu.

**Ważne!**

Po osadzeniu słupków ponownie sprawdzić wymiary **E** i **D** (rys. 2)

## 6. Montaż furtki

Po **14 dniach** od wylania łąwy fundamentowej można przystąpić do montażu furtki.

**Ważne!**

Warunkiem gwarancji na montaż i prawidłowe działanie jest wykonanie montażu przez specjalistyczny zakład i potwierdzenie go na protokole odbioru (patrz instrukcja obsługi). Bez podpisanego protokołu odbioru gwarancja obejmuje wyłącznie wady produkcyjne wyrobu.

**Ważne!**

Wszystkie rysunki pokazują montaż furtki patrząc z perspektywy osoby stojącej na zewnątrz posesji (wg zamówienia). Na potrzeby prezentacji rysunki montażowe pokazują sytuacje od strony posesji!

## 6.1. Montaż zawiasów

W zależności od wielkości furtki, montaż wykonuje się na słupkach o różnym przekroju. Czynności przygotowawcze – wspólne dla wszystkich rodzajów furtek:

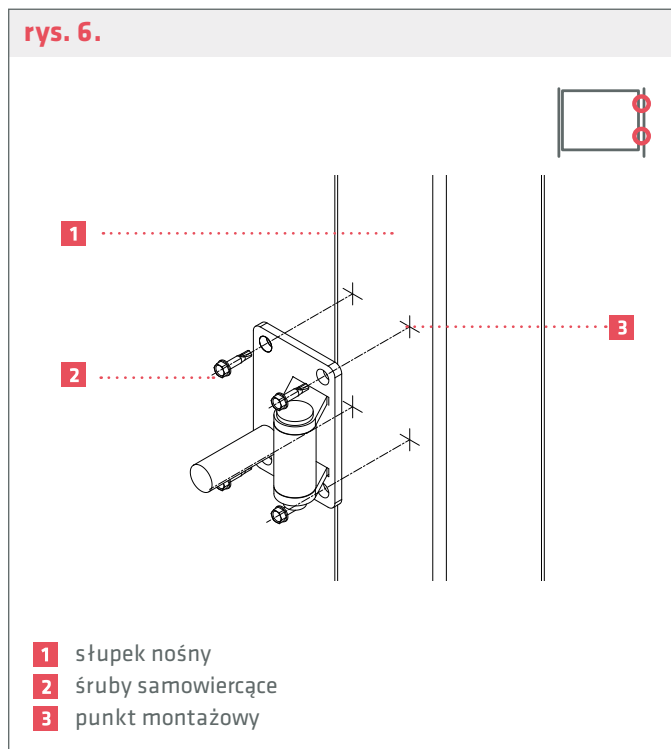
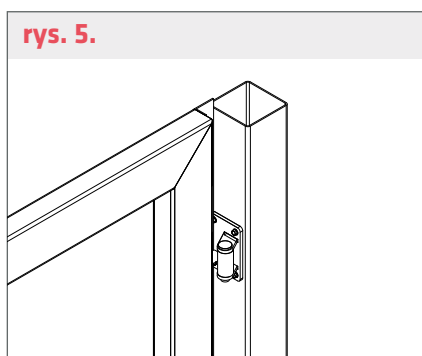
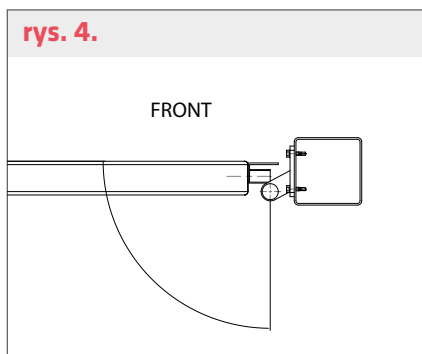

- Wkręcić zawiasy do furtki
- Złożyć zawias przy użyciu trzpienia zawiasowego
- Zawias zamontować zgodnie z prawidłowym kierunkiem montażu zawiasu względem kierunku otwierania furtki (**rysunek 4.**)
- Ustawić furtkę między słupkami
- Wypoziomować i spionizować furtkę
- Zaznaczyć miejsca montażu zawiasów do słupków (**rysunek 5.**)
- Odłożyć furtkę
- Osadzić nitonakrętki
- Po wykonaniu otworów pod blachy zawiasowe konieczne należy wyczyścić pozostałości po wierceniu.
- Zdjąć blachy zawiasowe i przykręcić do słupka

**Ważne!**

Po przykręceniu, koniecznie połuźnić zawiasy i wyczyścić wszystkie wióry powstałe podczas wiercenia.

**Ważne!**

W przypadku kiedy montaż furtki wykonujemy do nierównych słupków (np. kamienie łupane, inne materiały) możliwe jest użycie zawiasów wklejanych. Blacha zawiasowa posiada metalowy pręt, który za pomocą kleju, można wkleić do uprzednio przygotowanego otworu w słupku.

## 6.2. Montaż skrzydła furtki

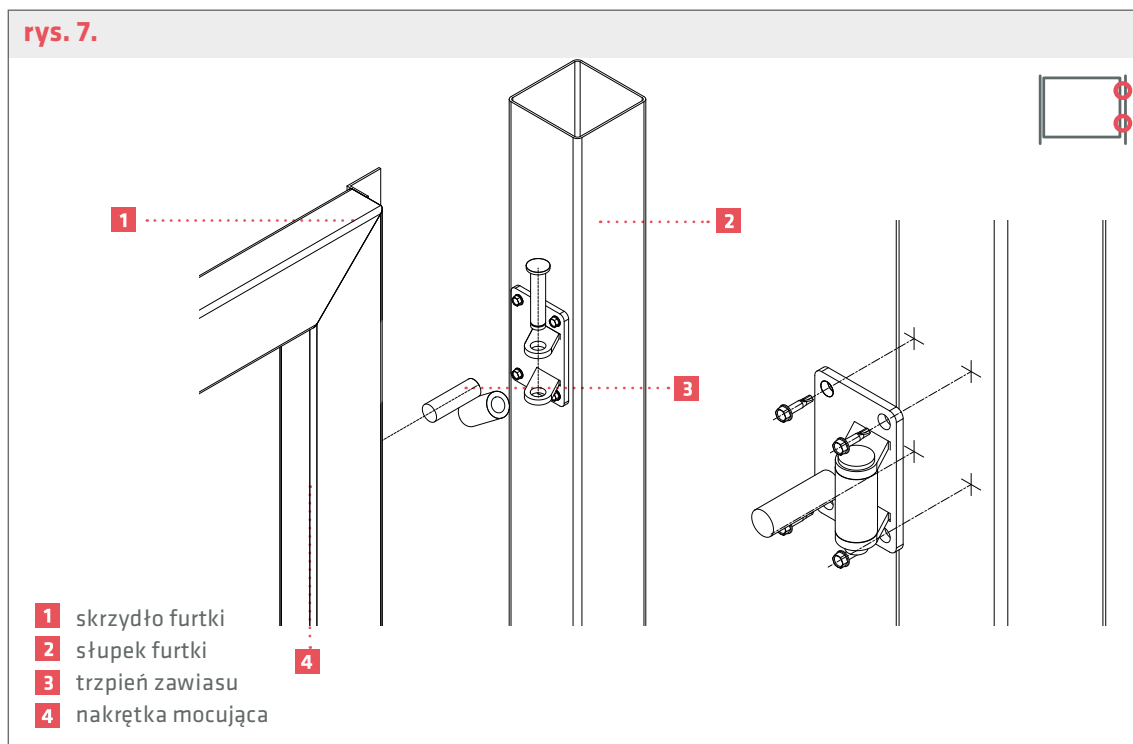

- Nasunąć skrzydło furtki **1** na trzpień zawiasów **3**.
  - Uważać na odpowiednie ułożenie furtki (górną/dół).
  - Nasunąć jednocześnie na zawias dolny i górny.
- Założyć podkładki i nakrętki **4** na gwint **3**.
  - Moment siły dokręcania 20 Nm.

### 6.3. Montaż listwy domykowej

rys. 8.

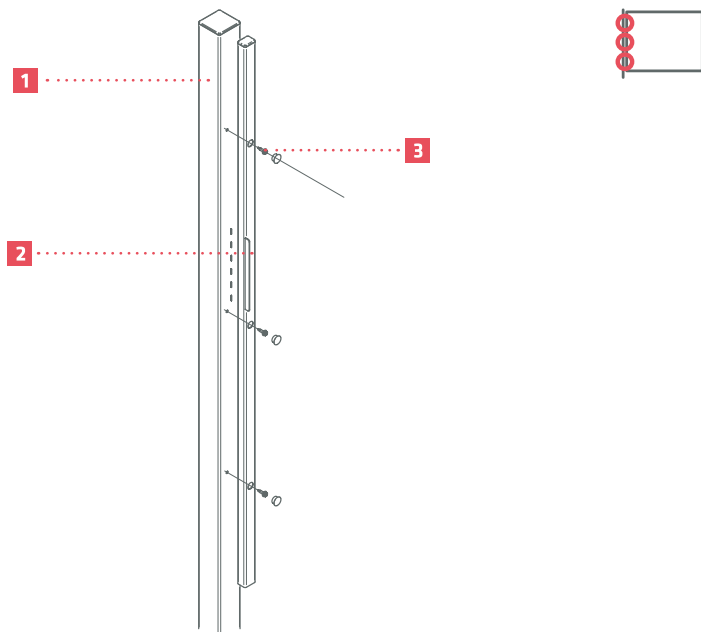

- 1** słupek nośny
- 2** listwa domykowa
- 3** śruba samowiercąca (×3)

- 👉 Przyłożyć listwę domykową **2** do słupka domykowego **1**.
- 👉 Zamknąć furtkę.
  - ➡ Język zamka musi pasować do otworu w listwie domykowej.
- 👉 Otworzyć furtkę.
- 👉 Zamocować listwę nitonakrętkami i przykręcić listwę do słupa

**Ważne!**

Po przykręceniu, koniecznie poluznić listwę i wyczyścić wszystkie wióry powstałe podczas wiercenia.

**Ważne!**

Listwa krótka: PP001W C CC, PP001L, PP001 N, PP002, PP002P, PP002 P64, PS001, Panel 2D, Panel 3D



Listwa długa: PP002 P305, PP002 P22, PP002 P102, PP002 P82 (PINO, NOCE, PINOII, NOCEII, COLORE, COLORE II, MIX) DIVERSO, PS002, PS003, PS004, PB001, P305/PS005

## 6.4. Montaż listwy maskującej

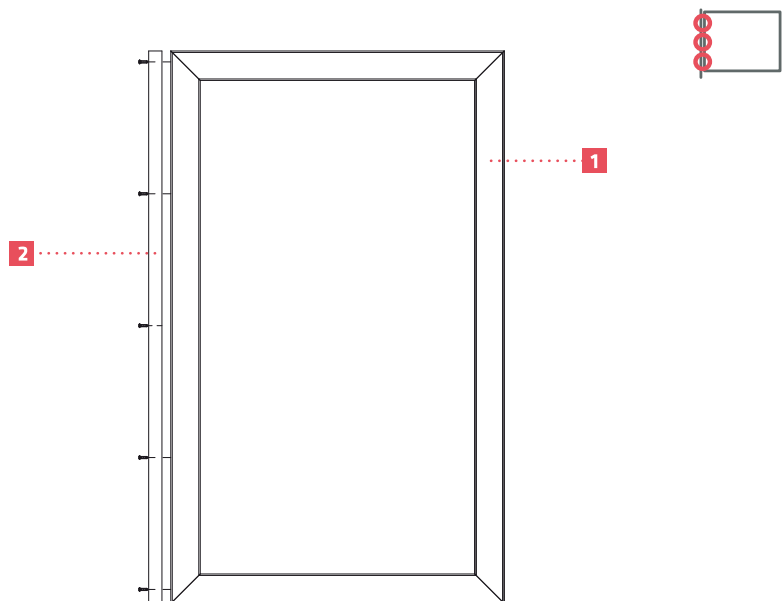
rys. 9.



- 1** ramiak
- 2** listwa maskująca

-  Przyłożyć listwę maskującą do ramiaka zgodnie z otworami technicznymi
-  Przykręcić listwę

**Ważne!**

Listwa maskująca nie zakrywa całego prześwitu między ramiakiem a słupkiem. Przerwa pomiędzy słupkiem, a listwą maskującą podyktowana jest względami bezpieczeństwa.

**Ważne!**

Listwa maskująca dotyczy modeli: PP002(P82); PP002(P82) PINO; PP002(P82) NOCE; PP002(P82) MIX; PP002(P82) DIVERSO; PP002 COLORE; (P82) PP002(P102); PS004; PP002(P305); PB001



## 6.5. Regulacja furtki

rys. 10.

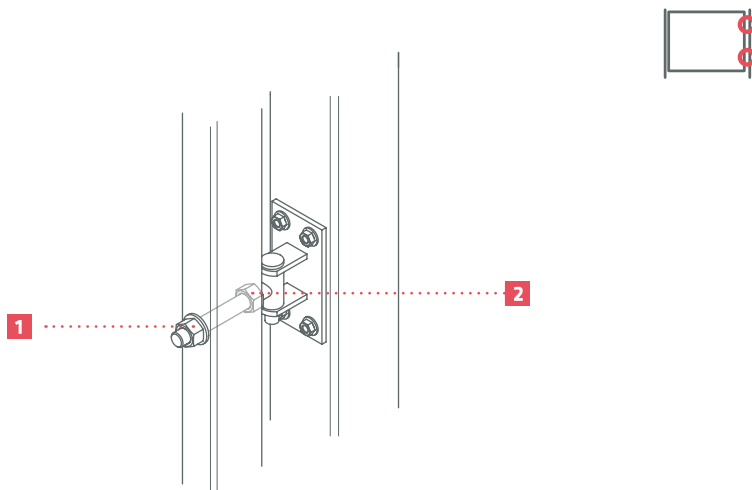

- 1** nakrętka regulacyjna 1
- 2** nakrętka regulacyjna 2

👉 Zamknąć furtkę.

👉 Wyregulować pozycję furtki za pomocą nakrętek regulacyjnych **1** i **2** na każdym zawiasie.

**Ważne!**

Regulację wykonywać zawsze na zamkniętej furtce.

**Ważne!**

Wyregulować położenie oporka względem furtki.

## 7. Przechowywanie i transport

### 7.1. Przechowywanie

- Folię ochronną zdjąć od razu po dostawie.
- Przechowywać w pozycji pionowej.
- Przechowywać w suchym i przewiewnym miejscu.

### 7.2. Transport furtek

- Furtki przewozić wyłącznie w pozycji pionowej lub na specjalnym stelażu do przewozu elementów wielkopowierzchniowych.
- Zabezpieczyć wszystkie powierzchnie i krawędzie narażone na uszkodzenia podczas transportu.
- Używać odpowiednich urządzeń załadunkowych lub zapewnić pomoc odpowiedniej liczby osób.

## 8. Konserwacja

- ▶ Dobrze zamontowana furtka nie wymaga dodatkowych czynności konserwacyjnych podczas użytkowania.
- ▶ Zaleca się zgłosić furtkę do przeglądu serwisowego raz na rok, po sezonie zimowym.

## 9. Utylizacja

Po zakończeniu użytkowania produkty firmy Konsport złomować zgodnie z przepisami.

## Table of contents

1. How to use the manual? .....	19
1.1. Safety guidelines .....	19
1.2. Other conventions .....	19
2. Use in accordance with intended purpose .....	20
3. General information .....	21
3.1. General safety guidelines .....	21
3.2. Schematic view of the wicket and important definitions	22
4. Delivery content .....	23
4.1. Elementy konstrukcyjne furtki .....	23
4.2. Osprzęt .....	23
5. Przygotowanie ławy fundamentowej .....	24
6. Montaż furtki .....	27
6.1. Montaż zawiasów .....	28
6.2. Montaż skrzydła furtki .....	30
6.3. Montaż listwy domykowej .....	31
6.4. Montaż listwy maskującej .....	32
6.5. Regulacja furtki .....	33
7. Przechowywanie i transport .....	34
7.1. Przechowywanie .....	34
7.2. Transport furtek .....	34
8. Konserwacja .....	35
9. Utylizacja .....	35

# 1. Using the manual

## 1.1. Safety instructions

Warning – cautions about minor injuries and property damage.

Safety guideline structure:

 <b>Warning!</b>	Result of a danger
	Source of a danger
	☒ Remedial action

Highlighting of important content:

<b>Important!</b>	Important guidelines
-------------------	----------------------

## 1.2. Other conventions

### 1.2.1. Instructions

Structure of instructions:

- ☛ Execute this command.
- Results description, if applicable.

### 1.2.2. Lists

List structure with bullets:

- First level of list
  - Second level of list

### 1.2.3. Keys

**A** dimensions

**1** elements



wicket icon

- a location where a drawing is applicable

## 2. Use in accordance with intended purpose

KONSPORT wickets are intended for fencing of exterior terrains and driveways in private possessions and commercial facilities.

The wickets structure allows for installation of entry phones with electromagnet.

You must not hang unnecessary loads on the wicket. It does not comply with its intended use and damages caused by this are not covered by the warranty

**Important!**

A specialist staff should assemble the product. Self-assembly results in the lack of warranty for assembly and proper functioning of the wicket.

## 3. General information

KONSPORT wickets are products manufactured on the basis of tables of standardised dimensions. This assembly manual presents only rules of the assembly of the wicket made on the basis of standard dimensions. Important parameters of the product are always specified in the order.

The condition of the warranty for assembly and proper functioning is the performance of the assembly by a specialist staff and its confirmation on the protocol of reception (see the manual). Without a signed protocol the warranty covers only manufacturing defects of the product.

Galvanisation is a process that increases resistance of the product to weather conditions. Zinc plating is not a decorative coating. Hot dip galvanising is not a process that raises product aesthetics. Thickenings, slight coarseness of varnished surfaces, which may occur on the products of the manufacturer, is a result of the process of hot dip galvanising and cannot be subject to customer complaints.

It is recommended to order once a year a specialist company to conduct an overview of the wicket. The company should perform necessary repairs, if such need arises. This will guarantee many years of failure-free performance.

### 3.1. General safety guidelines



Damage to the wicket due to improper usage.

Hanging loads on the wicket or climbing the wicket may cause damage to the bearing elements of the wicket.

- ▶ Do not load the wicket with any additional weights!

### 3.2. Schematic view of the wicket and important definitions

Fig. 1

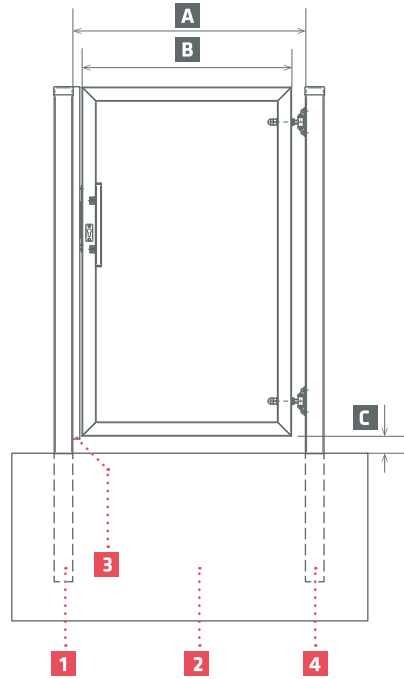

- A** wicket lumen
- B** leaf
- C** wicket clearance

- 1** closing post
- 2** strip foundation
- 3** closing board
- 4** load-bearing post

- Wicket clearance **C** – distance between the wicket leaf and a planned level of the bed necessary for free movement of the wicket = 6 cm.
- Wicket lumen **A** – lumen measured between the wicket posts.



## 4. Delivery content

### 4.1. Construction elements of the wicket

- |                       |        |
|-----------------------|--------|
| 1. Wicket leaf        | 1 pc.  |
| 2. Closing board      | 1 pc.  |
| 3. Load-bearing posts | 2 pcs. |

### 4.2. Fixture

- |                                      |        |
|--------------------------------------|--------|
| 1. Hinges                            | 4 sets |
| 2. Handles                           | 2 sets |
| 3. Lock (with an insert and a plate) | 1 set  |
| 4. Assembly screws                   | 1 set  |
| 5. Touch-up stick (option)           | 1 pc.  |
| 6. Cover strip (option)              | 1 pc.  |

## 5. Preparation of strip foundation



**Warning!**

Fractured strip foundation.

Concrete poured in inadequate weather conditions may crack.

- ▶ While pouring concrete ambient temperature cannot be lower than  $-5^{\circ}\text{C}$ .

**Important!**

For proper casting of strip foundation detailed consulting with the investor is necessary, especially regarding its height and final appearance of the surface under the wicket.

**Important!**

Trench depth should be adjusted to local conditions of ground freezing.

rys. 2.

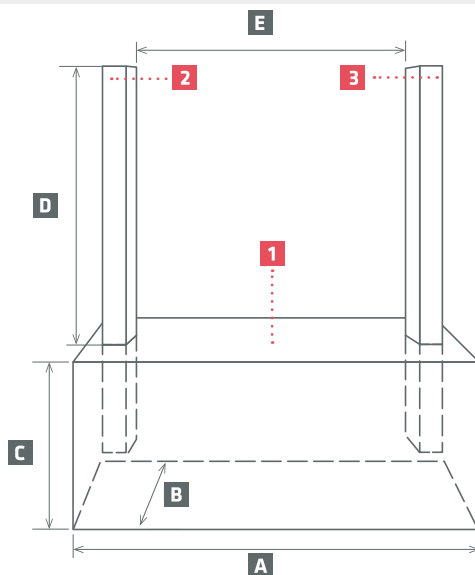

**A** length of strip foundation

**B** 30-40 cm

**C** min. 1 m

**D** height of wicket leaf + clearance

**E** wicket clearance

**1** strip foundation

**2** closing post

**3** load-bearing post

👉 Establish the location of casting the strip foundation **1**.

- length of the strip foundation **A** = wicket clearance **E** + width of both posts + approx. 20 cm
- width of the strip foundation **B** = 30-40 cm

👉 Dig trench for the strip foundation.

- within the line of existing fence
- depth of the foundation **C** is min. 1 m

👉 Cast the foundation.

- maintain the dimensions **A** , **B** and **C**
- use concrete of a class not lower than B20
- height of the foundation up to the ground level according to agreements with the investor (e.g. due to a plan of arrangement of paving stone)

Fig. 3.

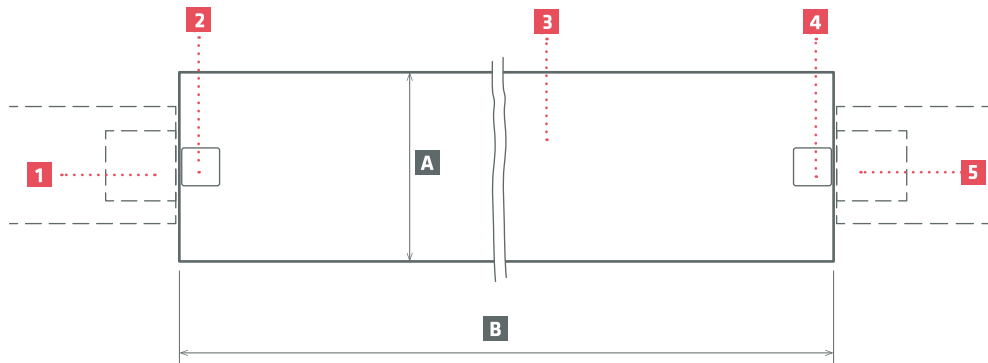

**A** 30-40 cm

**B** length of the strip foundation

**1** edge fence post

**2** closing post

**3** strip foundation

**4** load-bearing post

**5** edge fence post

- 👉 Dip the closing post of the wicket **2** in the strip foundation.
  - within the line of the existing fence
  - height of the post above the ground level is determined by the planed height of the wicket
  
- 👉 Repeat the action with the load-bearing post **4** .
  
- 👉 Leave the cast foundation together with the settled load-bearing posts for 14 days until the concrete is congealed.

**Important!**

After fixing the posts check dimensions **E** and **D** (Fig. 2.)

## 6. Wicket assembly

After **14 days** from casting the strip foundation you may commence the assembly of the wicket.

**Important!**

A condition of warranty for assembly and proper functioning is a performance of the assembly by a specialist staff and confirmation of it in the protocol of reception (see the manual). Without the signed protocol of reception, the warranty covers only manufacturing defects.

**Important!**

All drawings show wicket assembly from the perspective of a person standing outside of the premises (acc. to the order). For the needs of presentation assembly drawings show situations from the side of the premises!

## 6.1. Assembly of the hinges

Depending on the size of the wicket, assembly is performed on posts with different cross-sections. Preparation activities – common for all sorts of wickets:

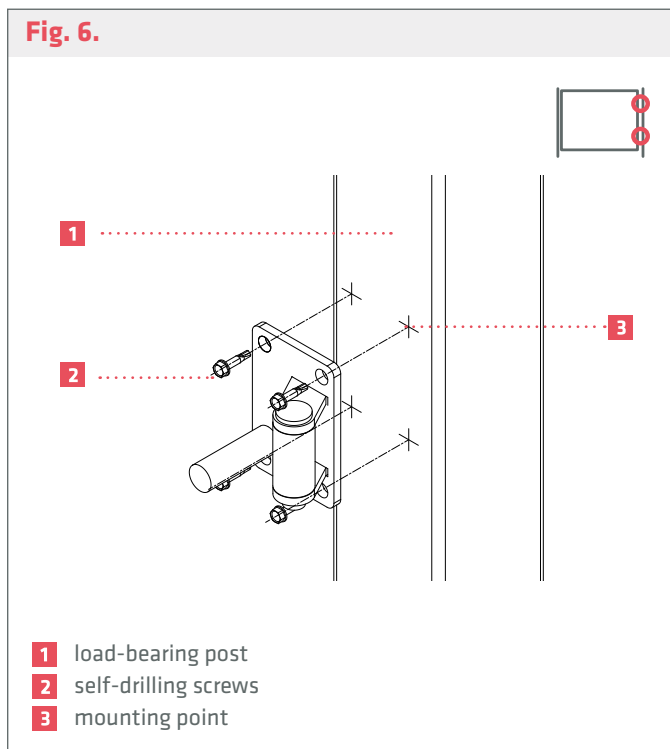
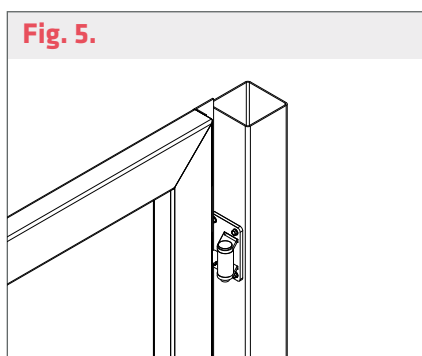
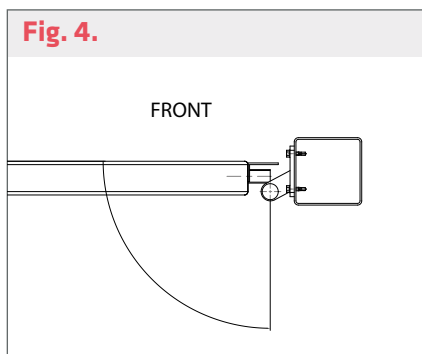

- Screw hinges to the wicket.
- Assemble the hinge by using the hinge mandrel.
- Fit the hinge according to the proper direction of hinge fitting in relation to the direction of opening the wicket (figure 4.).
- Set the wicket between the posts.
- Set the wicket horizontally and vertically.
- Mark the spots for fitting the hinges to the posts (figure 5.).
- Put the wicket aside.
- Set the threaded inserts.
- After making the openings for hinge plates it is necessary to clean the post-drilling remnants.
- Remove the hinge plates and screw them to the post.

**Important!**

Po przykręceniu, koniecznie poluźnić zawiasy i wyczyścić wszystkie wióry powstałe podczas wiercenia.

**Important!**

When the wicket assembly is performed for uneven posts (e.g. quarry stone, other materials) it is possible to use glued hinges. Hinge plates have a metal rod which can be glued to an opening prepared beforehand.

## 6.2. Assembly of the wicket leaf

Fig. 7.

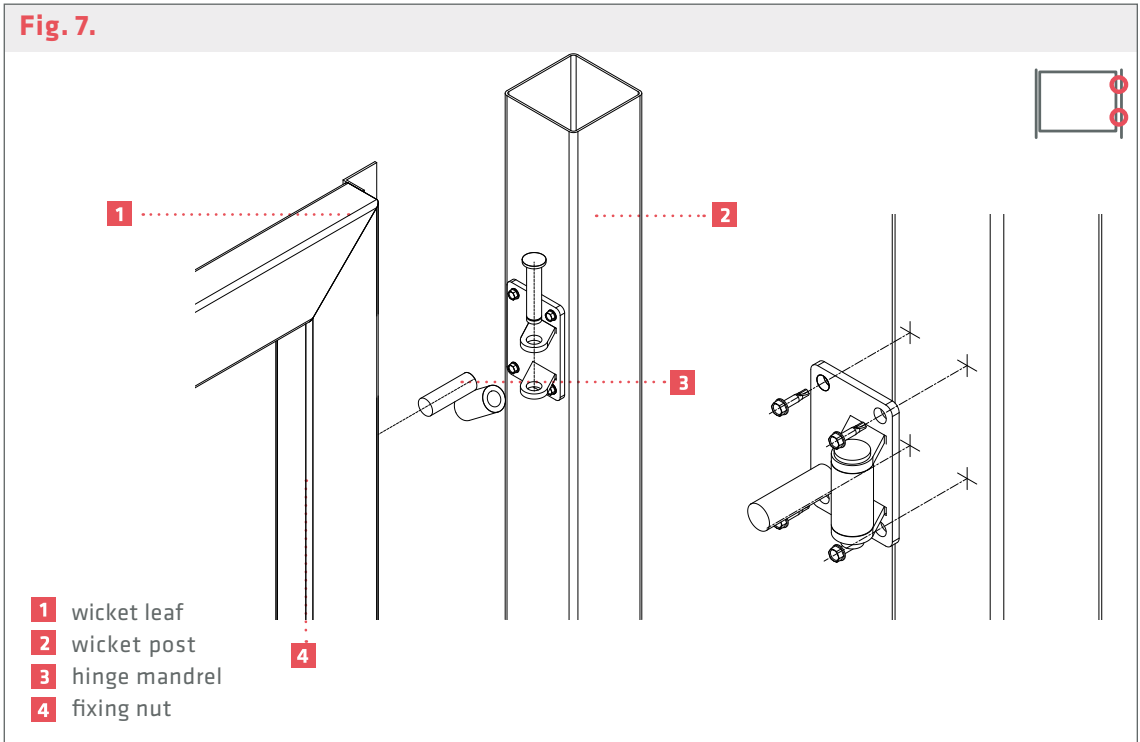

- Slide the wicket leaf **1** on the hinge mandrels **3**.
  - Pay attention to the correct wicket position (up/down).
  - Slide on both upper and lower hinge at the same time.
- Put the shims and nuts **4** on the thread **3**.
  - Torque of screwing in: 20 Nm.





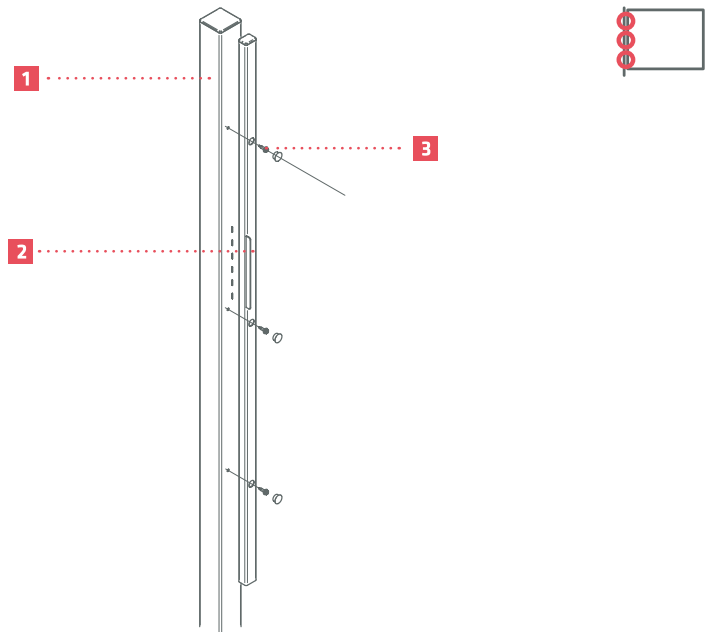

### 6.3. Assembly of the closing board

**Fig. 8.**



- 1** load-bearing post
- 2** closing board
- 3** self-drilling screw (x3)

-  Put the closing board **2** to the closing post **1**.
-  Close the wicket.
  -  The lock tail must fit the opening in the closing board.
-  Open the wicket.
-  Fix the board with threaded inserts and screw the board to the post.

<b>Important!</b>	After screwing in it is necessary to loosen the board and clean all shavings made during drilling.
-------------------	--

<b>Important!</b>	<p>Short board: PP001W C CC, PP001L, PP001 N, PP002, PP002P, PP002 P64, PS001, Panel 2D, Panel 3D</p> <p>Long board: PP002 P305, PP002 P22, PP002 P102, PP002 P82 (PINO, NOCE, PINOII, NOCEII, COLORE, COLORE II, MIX) DIVERSO, PS002, PS003, PS004, PB001, P305/PS005</p>
-------------------	--

## 6.4. Assembly of the cover strip

Fig. 9.

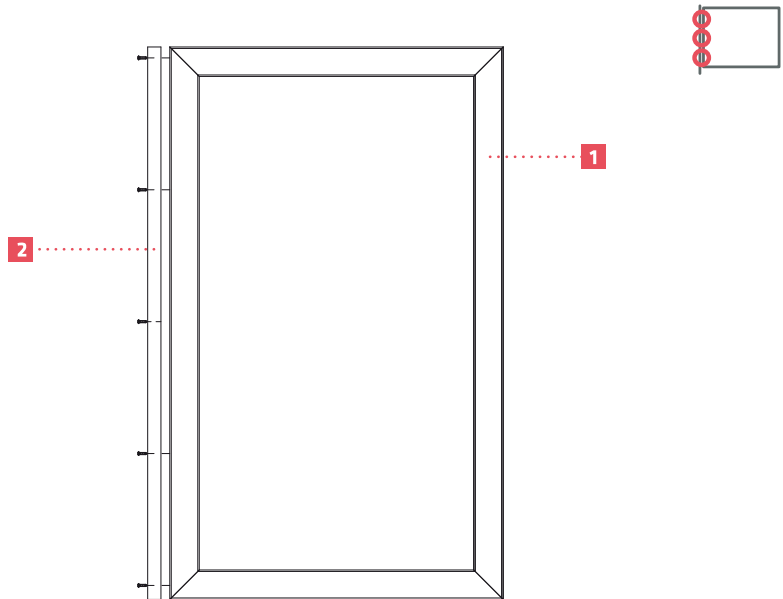

- 1 stile
- 2 cover strip

- 🔧 Put the cover strip to the stile according to the technical openings.
- 🔧 Screw the strip in.

<b>Important!</b>	The cover strip does not cover the entire clearance between the stile and the post. Distance between the post and the cover strip is dictated by safety issues.
-------------------	---

<b>Important!</b>	Cover strip applies to models: PP002(P82); PP002(P82) PINO; PP002(P82) NOCE; PP002(P82) MIX; PP002(P82) DIVERSO; PP002 COLORE; (P82) PP002(P102); PS004; PP002(P305); PB001
-------------------	---

## 6.5. Wicket regulation

**Fig. 10.**

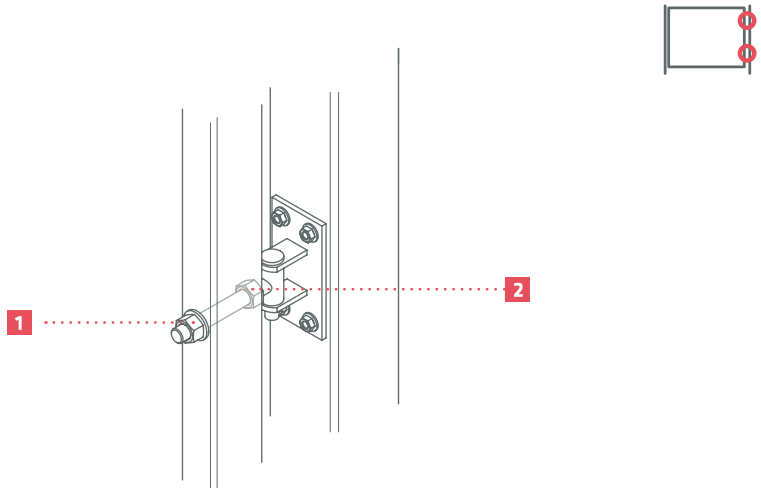

- 1** adjustable nut 1
- 2** adjustable nut 2

-  Close the wicket.
-  Adjust wicket position with adjustable nuts **1** and **2** on each hinge.

<b>Important!</b>	Always perform adjustments with the wicket closed.
-------------------	--

<b>Important!</b>	Adjust the resistance position in relation to the wicket.
-------------------	---

## 7. Storage and transport

### 7.1. Storage

- Remove the protective film immediately after delivery.
- Store in the vertical and horizontal position.
- Store in a dry and ventilated location.

### 7.2. Wicket transport

- Wickets should be transported only in vertical positions or on a special frame for transporting of large-surface elements.
- Secure all surfaces and edges which are at risk of damage during transport.
- Use appropriate loading devices or get the help of an appropriate number of persons.

## 8. Maintenance

- ▶ A well assembled wicket does not require any additional maintenance activities during its usage.
- ▶ It is recommended to order a service overview for the wicket once a year, after winter.

## 9. Disposal

After its usage ends, Konsport products should be scrapped according to regulations.





# KONSPORT

Mieczysław Majewski

ul. Kilińskiego  
95-083 Lutomiersk/Kazimierz

+48 43 677 50 63  
biuro@konsport .com.pl

REGON: 730191012  
NIP: 831-100-23-01



Made in Poland

Producent zastrzega sobie prawo dokonywania zmian konstrukcyjnych  
nie zmieniających funkcjonalności produktu bez powiadomienia .

Niniejsza dokumentacja jest własnością firmy KONSPORT

Wszelkie kopiowanie, odwzorowywanie lub wykorzystywanie jej,  
tak w części, jak i w całości, bez pisemnej zgody właściciela jest zabronione.

© 2019 KONSPORT. Wszystkie prawa zastrzeżone.

[www.konsport.com.pl](http://www.konsport.com.pl)